

Symbol of Quality & Reliability
गुणवत्ता व विश्वसनीयता का प्रतिक
गुणवत्ता अने विश्वास नुं प्रतिक



**Direct Water Connection For
Constant Cooling**



HORIZONTAL WATER COOLED PUMP SET

Fieldmarshal®
WATER COOLED ENGINE & PUMP SET

फील्ड मार्शल®
वाटर कुल्ड इंजन और पंप सेट

फ़िल्डमार्शल®
वीटर कुल्ड अेन्जिन अने पंप सेट

**5HP
6HP**

**FM170RM
FM175R**

**HORIZONTAL
WATER COOLED
PUMP SETS**

Compact In Size & Light In Weight

Constant Water Cooling

Affordable Price

Economic In Fuel



TECHNICAL SPECIFICATION :

तकनीकी विवरण

ENGINE MODEL	FM 170 RM	एफ.एम. १७० आर.एम.	FM 175 R	एफ.एम. १७५ आर.
TYPE	HORIZONTAL, SINGLE CYLINDER, FOUR STROKE, WATER COOLED I. D. I.		DIESEL ENGINE	
टाइप	होरिजेंटल, एक सिलिन्डर वाला, ४ स्ट्रोक		वाटर कुल्ड आई. डी. आई. डीजल इंजन	
BORE (mm)	75 MM	७५ मी.मी.	75 MM	७५ मी.मी.
STROKE (mm)	70 MM	७० मी.मी.	80 MM	८० मी.मी.
CYLINDER DISPLACEMENT	0.309 Liter	०.३०९ लीटर	0.353 Liter	०.३५३ लीटर
RATED OUTPUT (12 HRR POWER RATING) KW.	3.68 Kw (5 HP)	३.६८ की.वो.(५ एच.पी.)	4.41 Kw (6 HP)	४.४१ की.वो.(६ एच.पी.)
RATED SPEED (RPM)	26000 RPM		२६०० आर. पी. एम.	
METHOD OF COOLING	WATER COOLING BY WATER INLET - OUTLET		इन्लेट -आउटलेट के द्वारा वाटर कुलिंग	
METHODE OF LUBRICATION	SPLASH LUBRICATION		छोड़ पध्दति चोकनामी	
METHOD OF STARTING	HANDLE START		हेन्डल से स्टार्ट होनेवाला	
ADVANCE ANGLE OF INJECTION	20° - 24° BEFORE T.D.C.		२०° - २४° टी. डी. सी. के पहले	
OPENING PRESSURE OF INJECTOR (Mpa)	14 "		१४ "	
COMPRESSION RATION	21	२१	22	२२
SPECIFIC FULE CONSUMPTION (SFC)	<282.9 g/kwh	<२८२.९	<280.2 g/kwh	<२८०.२
SPECIFIC LUBRICATING OIL CONSUMPTION (SLC)	<4.76 g/kwh	<४.७६	<4.76 g/kwh	<४.७६
NET WIGHT (kg.)	50 kg.	५० कि. ग्राम	60 kg.	६० कि. ग्राम
VALVE CLEARANCE (COLD) (mm)	0.15 - 0.25		०.१५ - ०.२५	
DIRECTION OF ROTATION	ANTI-CLOCK WISE		घड़ी की उलटी दिशा में घूमता है	
(VIEW FROM FLY WHEEL END)	(कलाई व्हील की ओर से देखने पर)			
FULE TANK CAPACITY (HSD)	10 LITER		१० लीटर	
OIL SUMP CAPACITY (P.S.O. SAE40)	1.5 LITER		१.५ लीटर	
TIGHTENING TORQUE OF :	CONNECTING ROD BOLT (Nm)		49.0 - 58.8	
	THE CYLINDER HEAD NUTS (Nm)		127.4 - 147.0	
	FLYWHEEL NUTS (Nm)		210 - 275	
OVERALL DIMENSION - ENGINE SIZE (L X W X H)	(570 x 334 x 416)mm (५७० x ३३४ x ४१६)मी.मी.		(589 x 342 x 460)mm (५८९ x ३४२ x ४६०)मी.मी.	

PUMP SET TECHNICAL SPECIFICATIONS :

पंप सेट का तकनीकी विवरण

MODEL	PUMP SIZE	HADE RANGE	HADE	DISCHARGE	EFFICIENCY	WEIGHT	L X W X H
FM170RM3025FW	80 X 65 mm	14.00-19.25 Mtr.	17.5 Mtr.	10.0 LPS	66 %	75 kg.	29" X 25" X 21"
FM170RM3030FW	80 x 80 mm	14.00-19.25 Mtr.	17.5 Mtr.	10.0 LPS	66 %	75 kg.	29" X 25" X 21"
FM170RM3025FW HH	80 x 65 mm	17.00-30.00 Mtr.	26.0 Mtr.	9.0 LPS	55 %	83 kg.	29" X 25" X 21"
FM175R3025FW	80 x 65 mm	14.00-19.25 Mtr.	17.5 Mtr.	10.0 LPS	66 %	79 kg.	29" X 25" X 21"
FM175R3030FW	80 x 80 mm	14.00-19.25 Mtr.	17.5 Mtr.	10.0 LPS	66 %	79 kg.	29" X 25" X 21"
FM175R4040FW	100 x 100 mm	10.50-16.00 Mtr.	13.0 Mtr.	13.5 LPS	62 %	80 kg.	29" X 25" X 21"
FM175R3025FW HH	80 x 65 mm	17.00-30.00 Mtr.	26.0 Mtr.	9.0 LPS	55 %	93 kg.	30" X 25" X 23"

ACCESSORIES SUPPLIED WITH ENGINE :

STARTING HANDE, EXHAUST SILENCER, AIR CLEANER, SPANNER SET

इंजन के साथ मिलने वाले उपकरण :

स्टार्टिंग हैंडल, एक्जॉस्ट साइलेंसर, एयर क्लीनर, स्पेनर सेट



MODEL	L	W	H	A	B	C	D
FM170RM	570	334	416	252	160	150	46.5
FM175R	589	342	460	260	160	170	48

Note : As continuous improvements are contemplated the illustration and description are not binding.

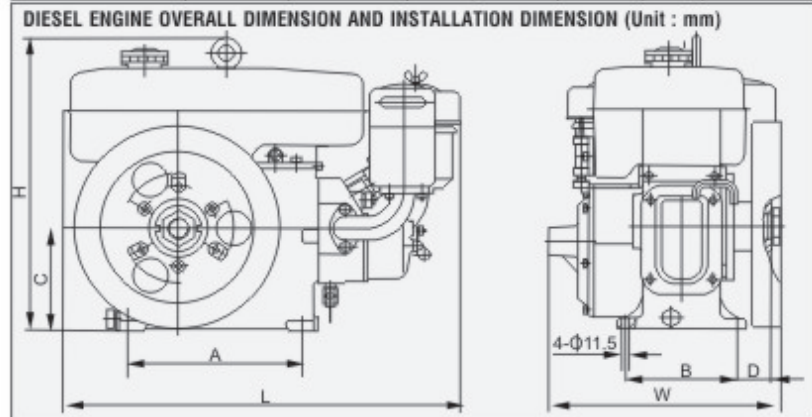

J. CHANDRKANT & CO.

ARTHIK BHAVAN (GF), Nr. BOMBAY PETROL PUMP, GONDAL ROAD, RAJKOT-360 002.
Ph.: (O) 0281 - 2239730, (G) 0281 - 2387993, TELEFAX : (O) 0281 - 2223872
www.jesico.com, email : jesico2010@gmail.com
® is Registered Trademark Of P. M. Diesels Pvt. Ltd. Rajkot